

UNZERTRENNLICH



Mercedes Sprinter

VanPartner by Mercedes-Benz



MERCEDES SPRINTER



Es gibt sehr viele Möglichkeiten
beim Zusammenstellen der
Doppelkabine für Ihren
Mercedes Benz Sprinter.
Welche Sie auch wählen, Sie
fahren effizient, sicher und
bequem auf der Straße.

Ihre persönliche Doppelkabine zusammenzustellen ist ganz einfach:

Nach der Wahl des "Primär-Paketes" können Sie dieses mit weiteren Paketen und Optionen ausstatten.

Das Einstiegsmodell bietet 3 Sitzplätze, im verbleibenden Laderaum können Sie alle benötigten Materialien oder Werkzeuge sicher verstauen.

Selbstverständlich entsprechen unsere Produkte allen europäischen Normen, alle Sitzplätze sind mit 3-Punkt Sicherheitsgurten ausgestattet.

Natürlich achten wir auch auf Aussehen, deshalb hat die 3er- oder 4er Sitzbank den gleichen Stoffbezug wie die Vordersitze.

Deshalb sagen wir

Multi-Cab, unzertrennlich!



Die Multi-Cab Möglichkeiten

Pakete

Multi-Cab Primär Paket

- ABS Trennwand mit Scheibe
- 3er Sitzbank
- 3x 3-Punkt-Gurte
- 3x Kopfstützen
- Himmelverkleidung, stoffbezogen
- Dokumente

Multi-Cab Premium Paket

- ABS Wandverkleidung gegenüber Schiebetür
- ABS Wandverkleidung ober- und unterhalb Schiebetür
- Teppich schwarz
- Fußmatte mit Multi-Cab Logo
- ABS Sitzbankverkleidung (3-teilig)
- ABS Einstiegsleisten

Multi-Cab Premium Plus Paket

- 3 verstellbare Komfort-Einzelsitze
- Verstellbare Kopfstützen
- ABS Fensterverkleidung links

Optionen

Aufsatzstück H2

B-Säulenverkleidung

Armlehnen

Seitenscheiben getönt, links und Schiebetür

Tönungsfolie für Seitenscheiben

4er Sitzbank

Aluminium Stoßstangenschutz

Multi-Cab boden mit schwarzem Teppich

Flaschenhalter

Laderaumverkleidung auf Anfrage

In fünf einfachen Schritten zu ihrer Doppelkabine, gehen Sie direkt zu multi-cab.eu



Multi-Cab ist unzertrennlich mit der Herstellung von Doppelkabinensystemen verbunden und der ideale Partner für Sie. Ausgezeichnet durch seine Einfachheit: sicher, effizient, komfortabel.





- 1 Komfortsitze wie im Premium Plus Paket
- 2 Staufach über der 2. Sitzreihe
- 3 Durchlademöglichkeit unter der Sitzbank
- 4 Ablagefach unter der zweiten Sitzreihe
- 5 3-Punkt-Sicherheitsgurte bei allen Sitzplätzen
- 6 Maximum an Laderaum



MERCEDES SPRINTER



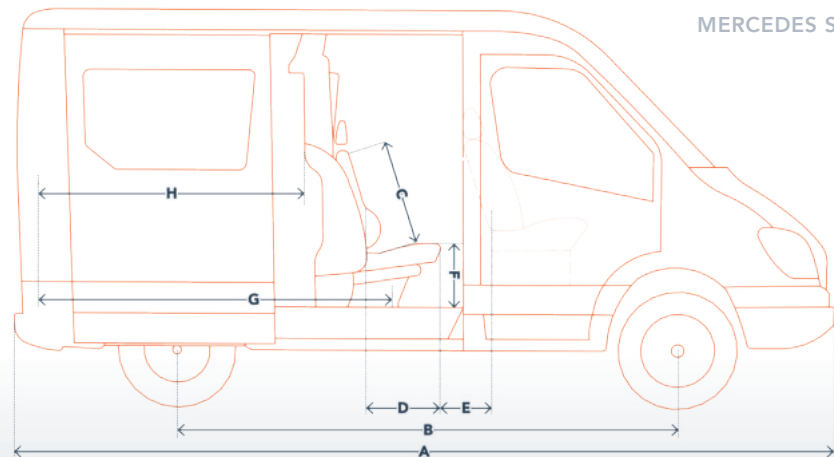

MERCEDES SPRINTER

Abmessung in mm

	L1	L2	L3	L4
A	5261	5926	6961	7361
B	3250	3665	4325	4325
C	710	710	710	710
D	410	410	410	410
E	440	440	440	440
F	440	440	440	440
G*	2125	2790	3825	4225
H	1565	2230	3265	3665

* Gesamte Ladelänge:
1195 x175 mm

- Verfügbar
- Verfügbar gegen Aufpreis
- Nicht verfügbar

Verfügbarkeit

	L1	L2	L3	L4
Schiebetür				
Schiebetür rechts	<input checked="" type="checkbox"/>	<input checked="" type="checkbox"/>	<input checked="" type="checkbox"/>	<input checked="" type="checkbox"/>
Schiebetür links	<input checked="" type="checkbox"/>	<input checked="" type="checkbox"/>	<input checked="" type="checkbox"/>	<input checked="" type="checkbox"/>
Schiebetür links und rechts	<input checked="" type="checkbox"/>	<input checked="" type="checkbox"/>	<input checked="" type="checkbox"/>	<input checked="" type="checkbox"/>
Fenster				
Fenster ab Werk	<input checked="" type="checkbox"/>	<input checked="" type="checkbox"/>	<input checked="" type="checkbox"/>	<input checked="" type="checkbox"/>
Kein Fenster ab Werk	<input checked="" type="checkbox"/>	<input checked="" type="checkbox"/>	<input checked="" type="checkbox"/>	<input checked="" type="checkbox"/>
Anderes				
Frontantrieb	<input checked="" type="checkbox"/>	<input checked="" type="checkbox"/>	<input checked="" type="checkbox"/>	<input checked="" type="checkbox"/>
Einzelbereifung	<input checked="" type="checkbox"/>	<input checked="" type="checkbox"/>	<input checked="" type="checkbox"/>	<input checked="" type="checkbox"/>
Zwillingsbereifung	<input checked="" type="checkbox"/>	<input checked="" type="checkbox"/>	<input checked="" type="checkbox"/>	<input checked="" type="checkbox"/>
Dachhöhe				
H1	<input checked="" type="checkbox"/>	<input checked="" type="checkbox"/>	<input checked="" type="checkbox"/>	<input checked="" type="checkbox"/>
H2	<input checked="" type="checkbox"/>	<input checked="" type="checkbox"/>	<input checked="" type="checkbox"/>	<input checked="" type="checkbox"/>
H3	<input checked="" type="checkbox"/>	<input checked="" type="checkbox"/>	<input checked="" type="checkbox"/>	<input checked="" type="checkbox"/>

Multi-Cab schafft eine zweite
Sitzreihe für Ihr Nutzfahrzeug.
Passgenau erfüllt das
Produkt selbstverständlich
die strengsten europäischen
Sicherheitsanforderungen.

**Sie können keinen einfacheren,
sichereren und effizienteren
Weg gehen.**

Händlerstempel

Zertifizierungen

