

UNZERTRENNLICH



Mercedes Vito

VanPartner by Mercedes-Benz



MERCEDES VITO



Es gibt sehr viele Möglichkeiten
beim Zusammenstellen der
Doppelkabine für Ihren
Mercedes Benz Vito.
Welche Sie auch wählen, Sie
fahren effizient, sicher und
bequem auf der Straße.

Ihre persönliche Doppelkabine zusammenzustellen ist ganz einfach:

Nach der Wahl des "Primär-Paketes" können Sie dieses mit weiteren Paketen und Optionen ausstatten.

Das Einstiegsmodell bietet 3 Sitzplätze, im verbleibenden Laderaum können Sie alle benötigten Materialien oder Werkzeuge sicher verstauen.

Selbstverständlich entsprechen unsere Produkte allen europäischen Normen, alle Sitzplätze sind mit 3-Punkt Sicherheitsgurten ausgestattet.

Natürlich achten wir auch auf Aussehen, deshalb hat die 3er Sitzbank den gleichen Stoffbezug wie die Vordersitze.

Deshalb sagen wir

Multi-Cab, unzertrennlich!



Die Multi-Cab Möglichkeiten

Pakete

Multi-Cab Primär Paket

- | | |
|------------------------|-----------------------------------|
| - ABS Wand mit Scheibe | - Himmelverkleidung, stoffbezogen |
| - 3er Sitzbank | - Dokumente |
| - 3x 3-Punkt-Gurte | |
| - 3x Kopfstützen | |

Multi-Cab Premium Paket

- | | |
|--|--------------------------------------|
| - Polyester Wandverkleidung gegenüber Schiebetür | - Fußmatte mit Multi-Cab Logo |
| - Polyester Wandverkleidung in der Schiebetür | - ABS Sitzbankverkleidung (3-teilig) |
| - Teppich schwarz | |

Multi-Cab Premium Plus Paket

- 3 verstellbare Komfort-Einzelsitze
- Verstellbare Kopfstützen

Optionen

Armlehnen

Seitenscheiben getönt, links und Schiebetür

Tönungsfolie Seitenscheibe

B-Säulenverkleidung

Stoßstangenschutz Aluminium

Multi-Cab Boden mit schwarzem Teppich

Laderaumverkleidung auf Anfrage

In fünf einfachen Schritten zu ihrer Doppelkabine, gehen Sie direkt zu multi-cab.eu



Multi-Cab ist unzertrennlich mit der Herstellung von Doppelkabinensystemen verbunden und der ideale Partner für Sie. Ausgezeichnet durch seine Einfachheit: sicher, effizient, komfortabel.





- 1 3er Sitzbank wie im "Primär" und "Premium" Paket
- 2 Durchlademöglichkeit unter der Sitzbank
- 3 Ablagefach unter der 2. Sitzreihe
- 4 3-Punkt-Sicherheitsgurte bei allen Sitzplätzen
- 5 Maximum an Laderaum



MERCEDES VITO



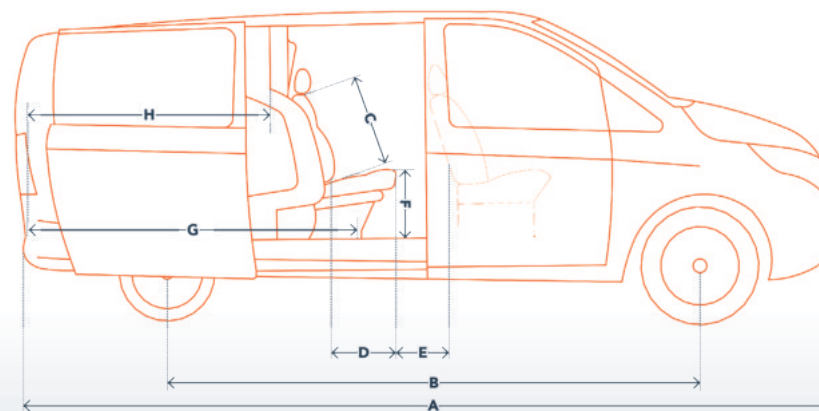

Abmessung in mm

	L2**	L3	L3***
A	5140	5370	5370
B	3200	3430	3430
C	770	770	770
D	470	470	470
E	240	240	410
F	470	470	470
G*	2160	2400	2230
H	1580	1820	1650

* Gesamte Ladelänge:
1150 x 175 mm

** Lange Ausführung

*** Extra Beinfreiheit

Verfügbarkeit

	L2**	L3	L3***
Schiebetür			
Schiebetür rechts	☑	☑	☑
Schiebetür links	☑	☑	☑
Schiebetür links und rechts	☑	☑	☑
Fenster			
Fenster ab Werk	☑	☑	☑
Kein Fenster ab Werk	☒	☒	☒
Dachhöhe			
H1	☑	☑	☑

☑ Verfügbar

☒ Verfügbar gegen Aufpreis

☒ Nicht verfügbar

Multi-Cab schafft eine zweite
Sitzreihe für Ihr Nutzfahrzeug.
Passgenau erfüllt das
Produkt selbstverständlich
die strengsten europäischen
Sicherheitsanforderungen.

**Sie können keinen einfacheren,
sichereren und effizienteren
Weg gehen.**

Händlerstempel

Zertifizierungen

